

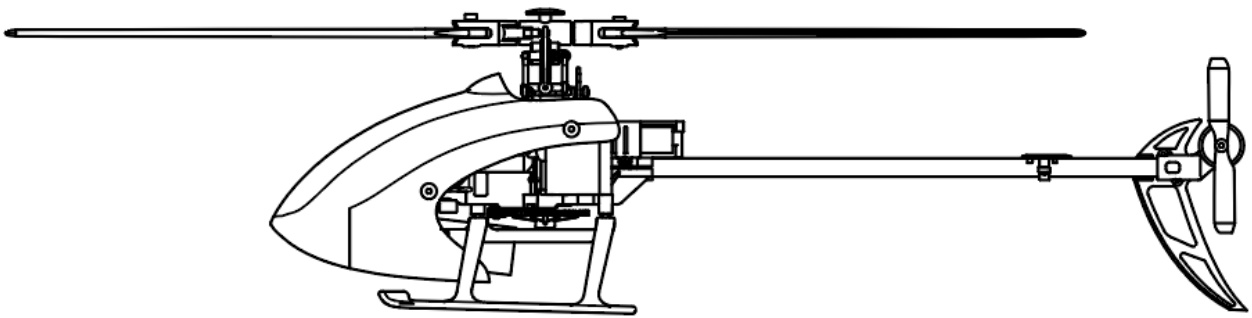

AFX180PRO

3D FLYBARLESS HELIKOPTER *3D FLYBARLESS HELICOPTER*

Art.-Nr. | Item No. 25315



BEDIENUNGSANLEITUNG / MANUAL



Herzlich willkommen bei Amewi

AMEWI TRADE e.K. ist ein junges, international tätiges Import- und Großhandelsunternehmen im Bereich RC Modellbau und Spielwaren, mit Sitz in Borchon bei Paderborn. Unsere Produktpalette beinhaltet über 6.000 Artikel. Dazu gehören vor allem ferngesteuerte Auto-, Hubschrauber-, Boots- und Panzermodelle sowie ein reichhaltiges Zubehör und alle erforderlichen Ersatzteile. Unser Vertriebsnetz umfasst europaweit über 600 Fach- und Onlinehändlern.

Die Firma AMEWI Trade e.K. ist ein reines Großhandelsunternehmen. Wir vertreiben unsere Produkte ausschließlich an Einzelhändler. Wenn Sie als Endverbraucher AMEWI-Produkte erwerben, gehen Sie einen Vertrag mit dem Einzelhändler ein. Wenden Sie sich bitte bei Gewährleistungsfällen immer an Ihren Händler.

AMEWI Trade e.K.
Nikolaus-Otto-Str. 18
33178 Borchon

Inhaber: Melitta Widerspan

Servicezeiten: Dienstag 9:30 – 12:00 Uhr | Donnerstag 14:00 – 16:30 Uhr

Telefon: +49 180 5009821 (Festnetz 14Ct/Min, Mobil max. 42Ct/Min)

Support: <https://amewi.com>

Welcome to Amewi

AMEWI TRADE e.K. is a young, internationally active import and wholesale company in the field of RC model making and toys, based in Borchon near Paderborn. Our product range includes over 6,000 items. This includes, above all, remote-controlled car, helicopter, boat and tank models as well as a wide range of accessories and all the necessary spare parts. Our sales network includes over 600 specialist and online retailers across Europe.

The company AMEWI Trade e.K. is a pure wholesale company. We only sell our products to retailers. When you purchase AMEWI products as an end consumer, you enter into a contract with the retailer. Please always contact your dealer in warranty cases.

*Amewi Trade e.K.
Nikolaus-Otto-Str. 18th
33178 Borchon*

Owner: Melitta Widerspan

Service times: Tuesday 9:30 a.m. - 12:00 p.m. / Thursday 2:00 p.m. - 4:30 p.m.

Telephone: +49 180 5009821 (landline 14 cents / min, mobile max. 42 cents / min)

Support: <https://amewi.com>

HINWEISE ZUR KONFORMITÄT

Dieses Modell wurde nach derzeit aktuellem Stand der Technik gefertigt. Das Produkt erfüllt die Anforderungen der geltenden europäischen und nationalen Richtlinien. Die CE-Konformität wurde nachgewiesen. Die Firma AMEWI Trade e.K. erklärt hiermit, dass dieses Produkt den grundlegenden Anforderungen und den übrigen einschlägigen Bestimmungen der Richtlinie 2014/53/EU (RED) entspricht.

Den vollständigen Text der Konformitätserklärung finden Sie unter: <https://amewi.com/Konformitaetserklaerungen>

Weitere Fragen zum Produkt und zur Konformität richten Sie bitte an:

AMEWI Trade e.K. Nikolaus-Otto-Str. 18, 33178 Borcheln oder über die Website <https://amewi.com>.



SICHERHEITS- UND GEFAHRENHINWEISE

Bei Schäden, die durch Nichtbeachten dieser Bedienungsanleitung verursacht werden, erlischt der Anspruch auf Gewährleistung. Für Folgeschäden übernehmen wir keine Haftung! Bei Sach- oder Personenschäden, die durch unsachgemäße Handhabung oder Nichtbeachten der Sicherheitshinweise verursacht werden, übernehmen wir keine Haftung!



Aus Sicherheits- und Zulassungsgründen (CE) ist das eigenmächtige Umbauen und/oder Verändern des Gerätes nicht gestattet. Zerlegen Sie das Modell nicht.

Achtung Kleinteile. Erstickungs- oder Verletzungsgefahr durch Kleinteile.

Das Produkt ist kein Spielzeug und nicht für Personen unter 14 Jahren geeignet.

Das Produkt darf nicht feucht oder nass werden.

HINWEISE ZU BATTERIEN / HINWEISE ZUR BATTERIEENTSORGUNG

Batterien / Akkus gehören nicht in Kinderhände.



Ein Wechsel der Batterien oder Akkus ist nur durch einen Erwachsenen durchzuführen. Niemals Akkus mit Trockenbatterien mischen. Niemals volle mit halbleeren Akkus/Batterien mischen. Niemals Akkus verschiedener Kapazitäten mischen. Versuchen Sie niemals Trockenbatterien zu laden. Achten Sie auf die korrekte Polarität. Defekte Akkus/Batterien müssen ordnungsgemäß (Sondermüll) entsorgt werden. Den Ladevorgang niemals unbeaufsichtigt durchführen. Bei Fragen zur Ladezeit lesen Sie die Bedienungsanleitung oder wenden Sie sich an den Hersteller.

ENTSORGUNGSHINWEISE



Die Firma AMEWI Trade e.K. ist unter der WEEE Reg. Nr. DE93834722 bei der Stiftung EAR angemeldet und recycelt alle gebrauchten elektronischen Bauteile ordnungsgemäß. Elektrische und elektronische Geräte dürfen nicht in den Hausmüll. Entsorgen Sie das Produkt am Ende seiner Lebensdauer gemäß den geltenden gesetzlichen Vorschriften. Sie als Endverbraucher sind gesetzlich (Batterieverordnung) zur Rückgabe aller gebrauchter Batterien und Akkus verpflichtet, eine Entsorgung über den Hausmüll ist untersagt!

Schadstoffhaltige Batterien/Akkus sind mit nebenstehenden Symbolen gekennzeichnet, die auf das Verbot der Entsorgung über den Hausmüll hinweisen. Die zusätzlichen Bezeichnungen für das ausschlaggebende Schwermetall sind Cd= Cadmium, HG=Quecksilber, Pb=Blei (Die Bezeichnungen stehen auf Batterien/Akkus z.B. unter dem links abgebildeten Mülltonnen-Symbol).



Durch die RoHS Kennzeichnung bestätigt der Hersteller, dass alle Grenzwerte der der Herstellung beachtet wurden.



Mit dem Recycling Symbol gekennzeichnete Batterien können Sie in jedem Altbatterien-Sammelbehälter (bei den meisten Supermärkten an der Kasse) entsorgen. Sie dürfen nicht in den Rest- bzw. Hausmüll.



Die Firma Amewi Trade e.K. beteiligt sich am Dualen System für Verkaufsverpackungen über die Firma Landbell AG. Die verwendeten Verpackungen werden von Partner-Unternehmen (Entsorgern) bei den privaten Endverbrauchern (Haushalten, Gelber Sack, Gelbe Tonne) abgeholt, sortiert und ordnungsgemäß verwertet. Die Teilnahme an einem Dualen System trägt zur CO2-Einsparung teil.

DECLARATION ON CONFORMITY

This product has been manufactured according to actual technical standards. The product is matching the requirements of the existing European and national guidelines. The Declaration of Conformity has been proofed. AMEWI Trade e.K. declares that this product is matching the basic requirements and remaining regulations of the guideline 2014/53/EU (RED).

*The declarations and documents are stored at the manufacturer and can be requested and applied there.
<https://amewi.com/Konformitaetserklaerungen>*

*For additional questions to the product and conformity please contact:
Amewi Trade e.K. Nikolaus-Otto-Str. 18, 33178 Borcheln Germany or website <https://amewi.com>.*



SECURITY AND HAZARD WARNINGS

For damage, caused by disregarding of the manual, warranty expires.

We are not liable for secondary failures, material, or personal damage, caused by in proper usage or disregarding the security notices.



Based on security and registration (CE) reasons, it is forbidden to modify the product personally. Do not disassemble the product.

Small parts. Danger of suffocation or risk of injury caused by small parts.

Suitable for people aged 14+!

The product is not allowed to get moist or wet. The product is only allowed to be used on flat and clean surfaces. Even a drop down from a small height can cause damage to the product.

BATTERY NOTICE / BATTERY DISPOSAL



Attention! Battery do not belong in the hands of children. A change of the battery must be done by an adult person. Never mix rechargeable batteries with non-rechargeable batteries. Never mix fully charged batteries with almost empty batteries. Never mix batteries of different capacities. Never try to charge dry batteries. Take care of the correct polarity. Defective batteries belong to special waste. Never leave a charging battery unattended. For questions about the charging time please read the manual or ask the manufacturer.

DISPOSAL

The company AMEWI is registered below the WEEE Reg. Nr. DE93834722 at the foundation EAR and recycles all used electronic parts properly. Electric and electronical products are not allowed to put in household garbage. Please dispose the product at the end of the lifetime according to the actual laws. You as a customer are responsible by law for the return of all used batteries, a disposal over the household garbage is forbidden!



Batteries containing hazardous substances are marked with the alongside symbols, which point to the prohibition of disposal in household garbage.

Additional notations for the critical heavy metal are: Cd=Cadmium, Hg=Quicksilver, Pb=lead {Label is placed on the batteries, for example below the bottom left trash symbols}.



Based on RoHS labelling the manufacturer confirms, that all limit values were taken care of at the time of manufacturing.



Batteries labelled with the recycling symbol can be put into used battery collecting tank.

{Most supermarkets have}

They are not allowed to be put into local household garbage.



AMEWI Trade e.K. is involved in the dual system for boxing over the company Landbell AG.

All used boxes are collected from partner companies {waste disposal contractor} at private customers {local household}, sorted and properly utilized. The involvement in a Dual Systems helps to save CO2 Emissions.

VIELEN DANK

Vielen Dank für den Kauf des AFX180 PRO Helikopters. Bitte lesen Sie die Bedienungsanleitung aufmerksam durch und bewahren Sie sie für spätere Fragen auf.



WARNUNG

- Dieser ferngesteuerte Helikopter ist kein Spielzeug. Er besteht aus vielen Kleinteilen, hochwertiger Technik und ist nicht geeignet für Kinder unter 14 Jahren.
- Für die Fernsteuerung werden noch 4x AAA Batterien benötigt. Für das Modell wird ein LiPo mit 7,4V 700mAh verwendet (im Lieferumfang enthalten).
- Halten Sie stets Ihre Finger von den Antriebsteilen, Zahnrädern und sonstigen beweglichen Teilen fern, um Verletzungen zu vermeiden.
- Die Antriebsmotoren des Modells werden sehr heiß. Um Brandverletzungen zu vermeiden, lassen Sie die Motoren nach der Nutzung 10-15 Minuten abkühlen bevor Sie sie anfassen.
- Bitte verwenden Sie nur das mitgelieferte Ladegerät oder spezielle Modellbau Multifunktions-Ladegeräte, um den Akku nicht zu beschädigen.



ÜBER UNANGEMESSENE VERWENDUNG DES PRODUKTS

Bitte demontieren oder ändern Sie das Modell nicht in irgendeiner Form.

Bitte verwenden Sie dieses Produkt nicht unsachgemäß oder illegal und betreiben Sie es nicht auf eine Weise, die andere oder sich selbst in Gefahr bringen könnte.



WICHTIGE HINWEISE

Hinweis: Dieses Produkt wird gemäß strengen Leistungsrichtlinien hergestellt und entspricht den Sicherheitsstandards und -anforderungen. Dieses Produkt ist nicht für Kinder unter 14 Jahren geeignet. Der Hersteller haftet nicht für Verletzungen oder Unfälle, die durch die Verwendung abnormaler Teile, übermäßige Abnutzung, unsachgemäße Montage oder Bedienung verursacht werden. Bitte betreiben Sie dieses Produkt sicher und verantwortungsbewusst.



VORSICHTSMASSNAHMEN

Bitte lesen Sie die folgenden Sicherheitsinformationen bevor Sie das Modell benutzen.

- Bitte nutzen Sie das Modell nicht bei Regen, Schnee oder Gewitter. Wenn Flüssigkeit in die Elektronik eindringt, kann diese irreparabel beschädigt werden.
- Bitte nutzen Sie das Modell nicht in einer Umgebung, die Sie nicht einsehen können.
- Signalstörungen können das Modell außer Kontrolle geraten lassen. Bitte nutzen Sie das Modell nicht an folgenden Plätzen:



- Bitte bedienen Sie das Modell nicht, wenn Sie müde sind oder sich unwohl fühlen, Alkohol getrunken oder Drogen konsumiert haben dies kann Verletzungen bei Ihnen oder anderen führen.
- Um Verbrennungen zu vermeiden, fassen Sie Antriebsteile und Motoren niemals während oder direkt nach der Nutzung an, da sie sehr heiß sein können.
- Falsche Bedienung des Senders kann zu Verletzungen bei Ihnen oder anderen führen. Machen Sie sich unbedingt mit der Bedienung vertraut, bevor Sie das Modell benutzen.
- Prüfen Sie das Modell und die Fernsteuerung vor der Nutzung. Prüfen Sie Schrauben auf ihren festen Sitz.
- Wenn Sie mit der Nutzung fertig sind, schalten Sie unbedingt immer zuerst das Modell aus und dann die Fernbedienung. Ansonsten kann es sein, dass das Modell außer Kontrolle gerät.
- Wenn das Modell außerhalb der Reichweite kommt, kann es außer Kontrolle geraten. Bitte bleiben Sie mit dem Sender stets in der Nähe des Modells.

THANK YOU

Thank you for purchasing the AFX180 PRO helicopter. Please read the operating instructions carefully and keep them for future reference.



WARNING

- *This remote-controlled helicopter is not a toy. It consists of many small parts, high-quality technology and is not suitable for children under 14 years of age.*
- *4x AAA batteries are required for the remote control. A LiPo with 7.4V 700mAh is used for the model (included).*
- *Always keep your fingers away from the drive parts, gears, and other moving parts to avoid injury.*
- *The model's drive motors get very hot. To avoid burns, let the motors cool down for 10-15 minutes after use before touching them.*
- *Please only use the charger supplied or special model multifunctional chargers in order not to damage the battery.*

ABOUT INAPPROPRIATE USE OF THE PRODUCT

Please do not dismantle or change the model in any way.

Please do not use this product improperly or illegally and do not operate it in a way that could endanger others or yourself.



IMPORTANT NOTES

Note: This product is manufactured under strict performance guidelines and complies with safety standards and requirements. This product is not suitable for children under 14 years of age. The manufacturer is not responsible for any injury or accidents caused by the use of abnormal parts, excessive wear and tear, improper assembly or operation. Please operate this product safely and responsibly.



PRECAUTIONS

Please read the following safety information before using the model.

- *Please do not use the model in rain, snow or thunderstorms. If liquid gets into the electronics, it can be irreparably damaged.*
- *Please do not use the model in an environment that you cannot see.*
- *Signal interference can drive the model out of control. Please do not use the model in the following places::*

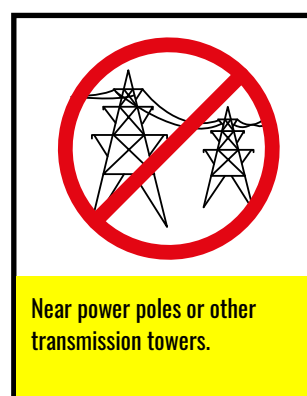



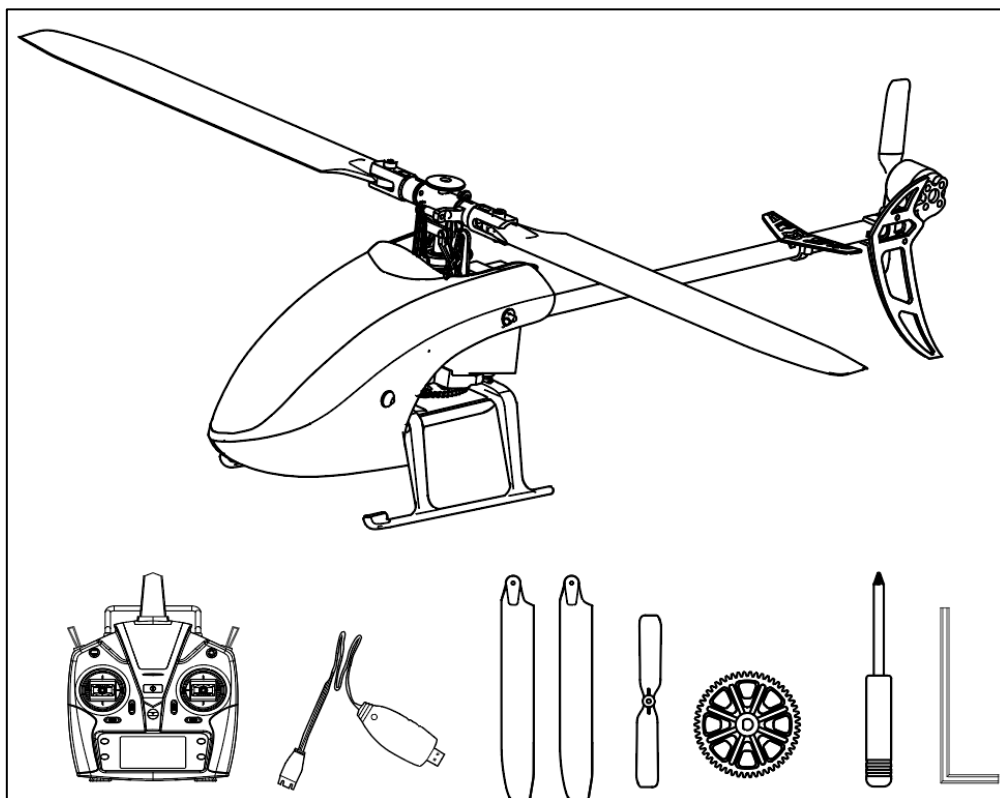

- *Please do not operate the model if you are tired or feel unwell, have drunk alcohol or have used drugs - this can cause injuries to you or others.*
- *To avoid burns, never touch drive parts and motors during or immediately after use, as they can be very hot.*
- *Incorrect operation of the transmitter can cause injury to you or others. Make sure you are familiar with the operation before using the model.*
- *Check the model and remote control before use. Check that the screws are tight.*
- *When you have finished using it, be sure to turn off the model first and then the remote control. Otherwise, the model may get out of control.*
- *If the model gets out of range, it can get out of control. Please always stay with the transmitter close to the model.*

LIEFERUMFANG / ITEM LIST

Nr. / No.	Teile / Parts	Menge / Quantity
1	Anleitung / <i>Manual</i>	1
2	Helikopter / <i>Helicopter</i>	1
3	Fernsteuerung / <i>Transmitter</i>	1
4	Ladegerät / <i>Charger</i>	1
5	Akku LiPo 7,4V 700mAh 25C / <i>Battery Li-Po 7,4V 700mAh 25C</i>	1
6	Schraubendreher / <i>Screwdriver</i>	1
7	Innensechskantschlüssel / <i>Hex wrench</i>	1
8	Hauptrotor, Heckrotor / <i>Main Propeller, Tail Propeller</i>	1 Set

TECHNISCHE DATEN / SPECIFICATIONS

Deutsch	English	Parameter
Länge	<i>Length</i>	345mm
Höhe	<i>Height</i>	108mm
Gewicht	<i>Weight</i>	156g
Länge Hauptrotor	<i>Length of Main Propeller</i>	350mm
Breite Landegestell	<i>Width of Landing gear</i>	62,5mm
Akku Spezifikationen	<i>Battery Specifications</i>	7,4V 700mAh 25C
Flugzeit	<i>Flight time</i>	5-6 Min
Hauptmotor	<i>Main Motor</i>	Brushless 1312
Heckmotor	<i>Tail Motor</i>	Brushless 1103

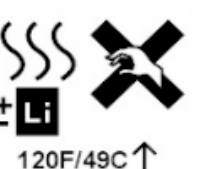
VORSICHT	WARNUNG	WARNUNG	WARNUNG	WARNUNG	WARNUNG
CAUTION	WARNING	WARNING	WARNING	WARNING	WARNING
					
Verwenden Sie nur kompatible Ladegeräte.	Laden Sie den Akku nicht in der Nähe von entflammaren Materialien.	Laden Sie Akkus nicht unbeaufsichtigt.	Laden Sie niemals beschädigte Akkus.	Öffnen Sie niemals Akkus .	Laden Sie niemals heiße, gerade benutzte Akkus.
<i>Always use a compatible charger.</i>	<i>Always charge batteries away from flammable materials.</i>	<i>Never leave charging batteries unattended.</i>	<i>Never charge damaged batteries</i>	<i>Never open Batteries.</i>	<i>Never charge hot batteries that have just been used.</i>

Um ein sicheres Laden zu gewährleisten, nutzen Sie bitte ausschließlich das mitgelieferte Ladekabel.

To ensure safety, please use the included standard charger.

AKKU LADEN / BATTERY CHARGING

1. Schließen Sie den USB-Adapter an einem USB-Netzteil oder einer USB-Buchse an einem PC oder Laptop an. Die rote LED beginnt zu blinken.
 2. Schließen Sie den LiPo Akku mit dem Balance Stecker an der Ladebuchse an, die rote LED leuchtet dauerhaft. Der Ladevorgang hat begonnen.
 3. Wenn die rote LED erlischt, ist der Ladevorgang beendet.
1. *Connect the USB-Adapter to a USB-power adapter or a USB socket on a pc or laptop. At the same time, the red light flashes.*
 2. *Connect the balance plug of the battery to the balance port of the charger. The red LED is always on and charging is in progress.*
 3. *When the USB charger red LED is off, charging is completed.*

WARNUNG / WARNING

1. Laden Sie niemals den Akku unbeaufsichtigt.
 2. Lassen Sie Kinder niemals den Akku allein Laden.
 3. Verwenden Sie das Standard Ladegerät.
 4. Wir empfehlen zum Laden ein USB-Netzteil mit 2A Ausgangsleistung. Dies verkürzt die Ladezeit.
1. *Never charge the battery unattended.*
 2. *Never let children charge the battery without the assistance of an adult.*
 3. *Please use the standard charger.*
 4. *We recommend a USB power supply with 2A output power for charging. This shortens the loading time.*

VOR DEM FLUG / BEFORE FLIGHT

1. Stellen Sie sicher, dass sich im Sender volle Batterien befinden und der Flug Akku vollgeladen ist.
2. Stellen Sie sicher, dass sich der Gashebel in der untersten Position befindet bevor Sie den Sender einschalten.
3. Stellen Sie sicher, dass die Servos des Helikopters auf die Steuerbefehle reagieren.
4. Schalten Sie immer zuerst den Sender ein und verbinden Sie anschließend den Flug Akku mit dem Regler.
5. Zum Ausschalten trennen Sie zuerst den Akku vom Regler und schalten Sie dann den Sender aus.
6. Fliegen Sie nicht in der Nähe von Menschenmengen, Stromleitungen, Straßen und Gewässern.

1. *Make sure that there are full batteries in the transmitter and that the flight battery is fully charged.*
2. *Make sure that the throttle control is in the lowest position before switching on the transmitter.*
3. *Make sure that the helicopter's servos respond to the control commands.*
4. *Always switch on the transmitter first and then connect the flight battery to the controller.*
5. *To switch off, first disconnect the battery from the ESC and then switch off the transmitter.*
6. *Avoid flying near crowds, high-power towers, roads, and ponds etc.*

SENDER & EMPFÄNGER BINDEN / *BINDING TRANSMITTER & RECEIVER*

Fernsteuerung und Empfänger sind im Auslieferungszustand bereits verbunden. Jedoch kann es sein, dass sie die Bindung zu einem anderen Zeitpunkt neu herstellen müssen. Nachfolgend ist die Vorgehensweise beschrieben.

1. Schalten Sie den Sender ein, achten Sie darauf, dass der Gashebel in der Nullstellung (ganz unten) ist und sich der 3D/Idle Schalter in der Aus-Position befindet.
2. Nehmen Sie die Haube ab, um den Bindschalter erreichen zu können.
3. Schließen Sie den Akku am Regler an, die Kontrollleuchte des Empfängers blinkt. Drücken Sie den Bindeknopf für eine Sekunde, die rote LED geht aus, der Empfänger ist im Bindemodus.
4. Sobald die rote und blaue LED dauerhaft leuchten, wurde die Verbindung dauerhaft hergestellt.
5. Stellen Sie sicher, dass sich keine zweite Fernsteuerung des gleichen Typs, während des Bindevorgangs, in der Nähe befindet, um Störungen zu vermeiden.
6. Sollte keine Verbindung zustande kommen, führen Sie die oben beschriebenen Schritte erneut durch.

Hinweis:

1. Wenn sich der TH.HOLD Schalter in der An-Position befindet, während die Fernsteuerung angeschaltet wird, ertönt ein Piepen. Schalten Sie den TH.HOLD auf aus.
2. Wenn sich der 3D Schalter in der An-Position befindet, während die Fernsteuerung angeschaltet wird, ertönt ein Piepen. Schalten Sie den 3D auf aus.
3. Wenn sich der Gashebel nicht in der untersten Position befindet, während die Fernsteuerung angeschaltet wird, ertönt ein Piepen. Ziehen Sie den Gashebel auf die unterste Position.

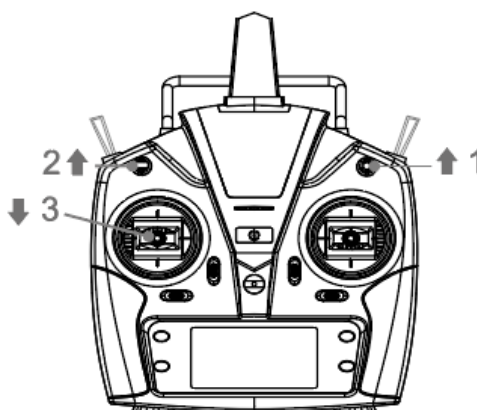

The remote control and receiver are already connected when delivered. However, you may have to re-establish the connection at another time. The procedure is described below.

1. Switch on the transmitter, make sure the throttle stick is in the bottom position and 3D/Idle switch in the OFF position.
2. Take down the canopy for touching the bind switch.
3. Connect the battery to the controller, the control lamp of the receiver flashes. Press the bind button for one second, then the red LED will go out and get ready for pairing.
4. When the red and blue lights turn solid, the pairing has been successful.
5. Make sure that there is no other remote control of the same type in the vicinity during the binding process in order to avoid interference.
6. If the connection cannot be established, perform the steps described above again.

Note:

1. If the TH.HOLD switch is in the on position while the remote control is turned on, a beeping sound will be heard. Turn the TH.HOLD switch to off.
2. If the 3D switch is in the on position while the remote control is turned on, a beep will sound. Turn the 3D switch to off.
3. If the throttle is not in the lowest position when the remote control is turned on, a beep will sound. Pull the throttle lever to the lowest position.

GAS- UND PITCH KURVE / THROTTLE AND PITCH CURVE

Throttle Curve	Position	Normal	3D Idle
	1	0	90
	2	85	90
	3	85	90
	4	85	90
	5	85	90

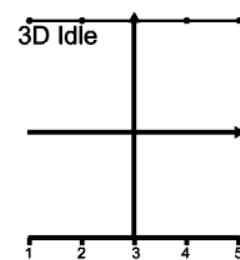
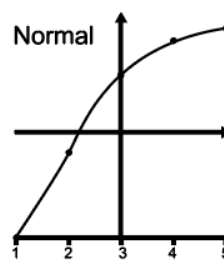
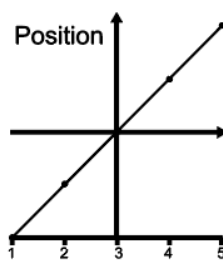

Pitch curve	Position	Normal	3D Mode
	1	25	32
	2	35	40
	3	50	50
	4	58	60
	5	65	68

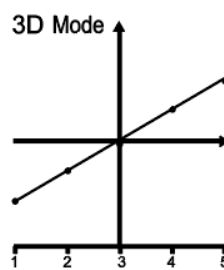
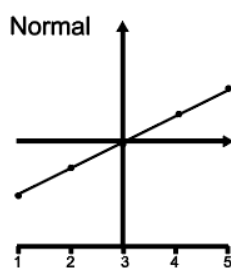

STEUERUNG / CONTROLS

Wenn Sie noch nicht mit der Steuerung des Helikopters vertraut sind, nehmen Sie sich ein paar Minuten Zeit, um sich damit auseinanderzusetzen. Starten Sie erst dann Ihren Erstflug.

If you are not familiar with the control of the helicopter, take a few minutes to familiarize yourself with them. Only then you should start your first flight.

Gas / Throttle

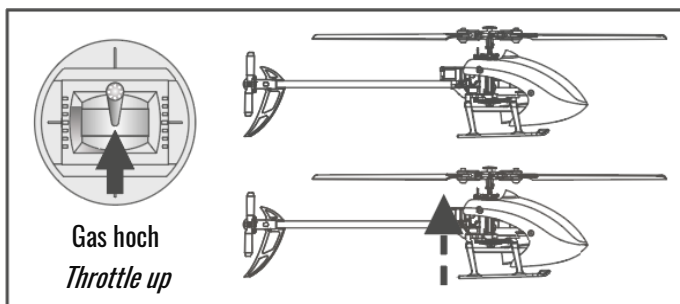

Steigen / *Ascent*

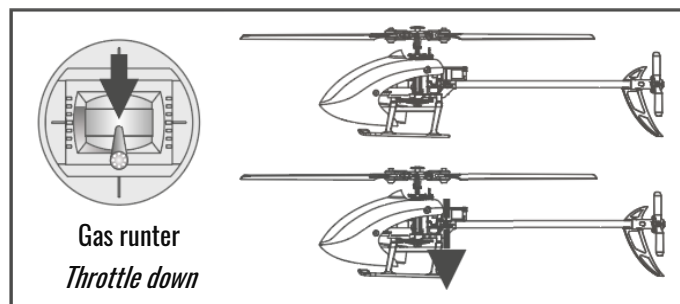

Sinken / *Descend*

Ruder / Rudder

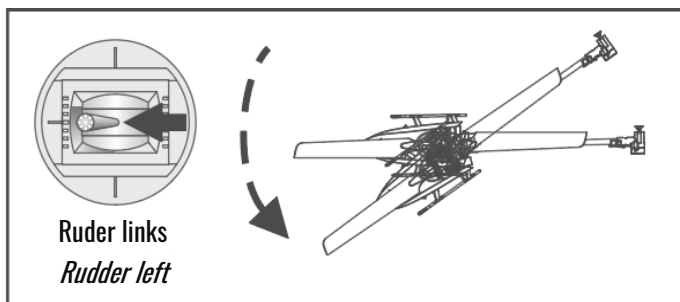

Nach links drehen / *Left rotation*

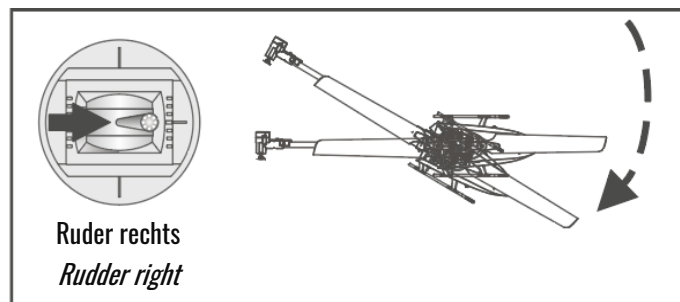

Nach rechts drehen / *right rotation*

Nick – Vorwärts – Rückwärts / *Nick – forward – backward*

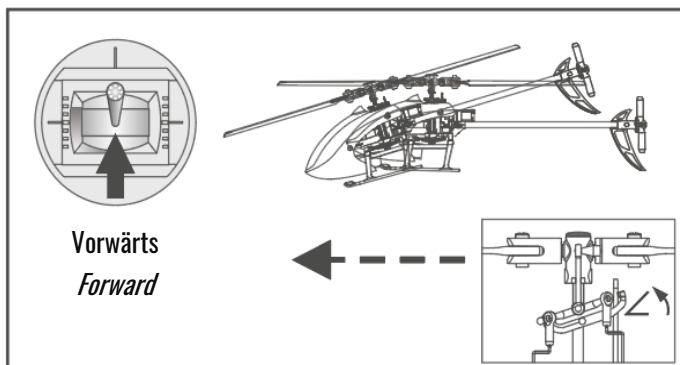

Vorwärtsflug / *Forward*

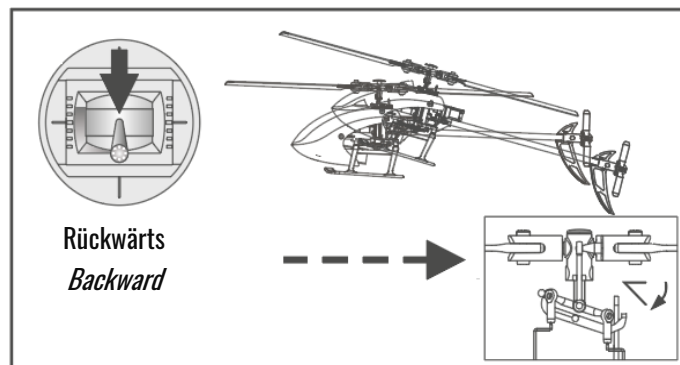

Rückwärtsflug / *Backward*

Rollen – Links – Rechts / Roll – Left – Right

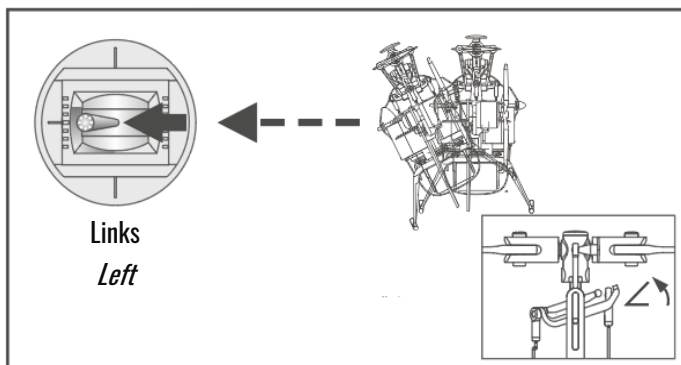

Links
Left

Links seitlich / *Left sideward*

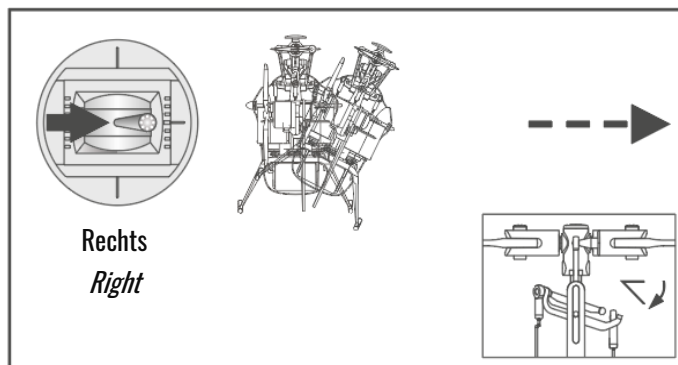

Rechts
Right

Rechts seitlich / *Right sideward*

EMPFÄNGER SCHNITTSTELLEN DIAGRAMM / *RECEIVER INTERFACE DIAGRAM*

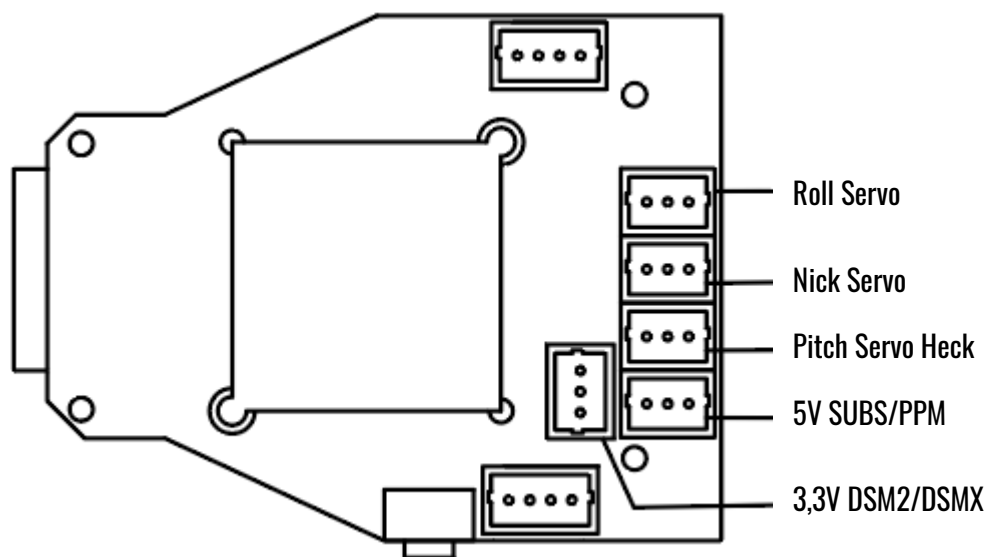

DIE FERNSTEUERUNG / THE REMOTE CONTROLLER

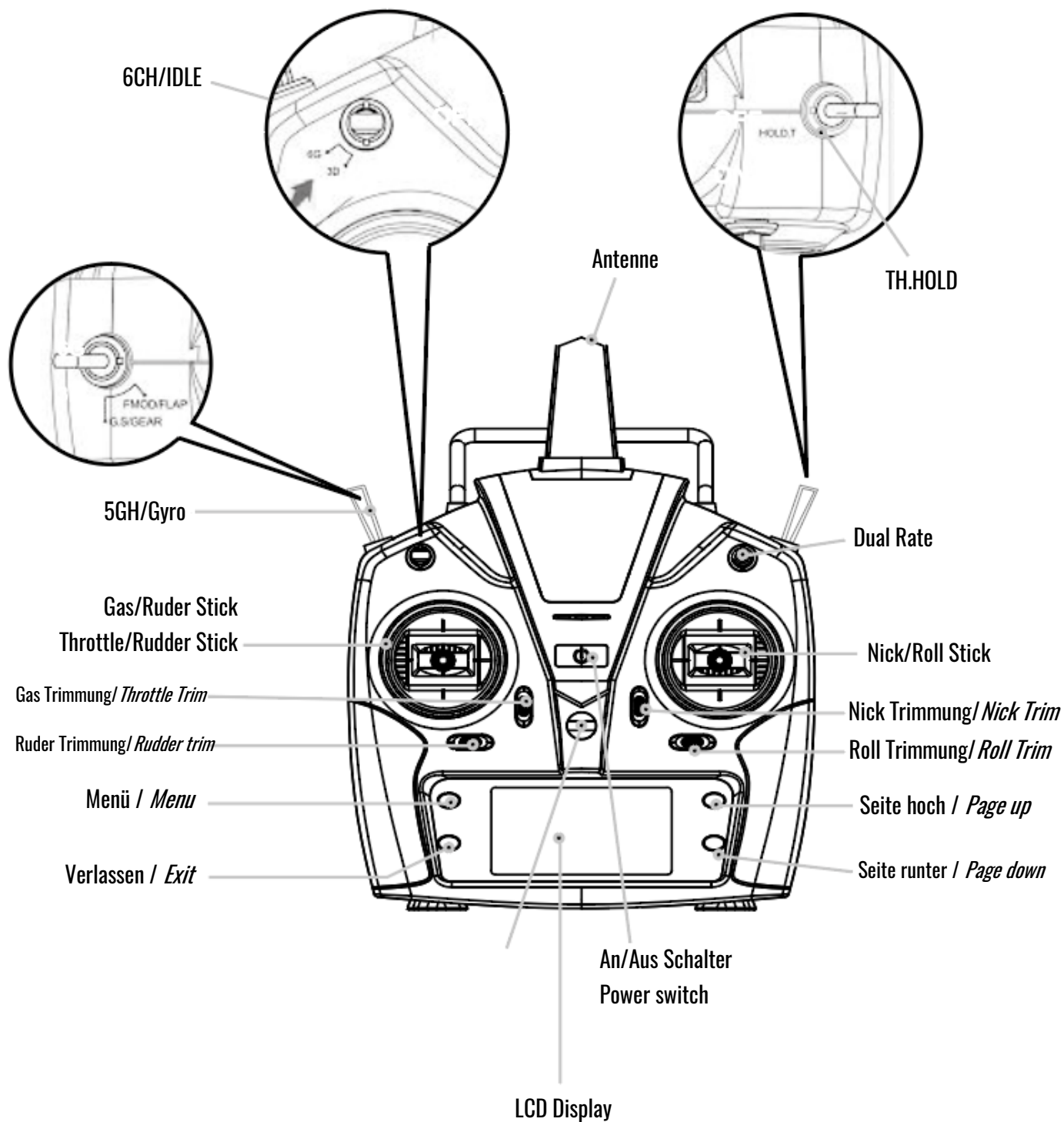

GAS RECHTS / *RIGHT HAND THROTTLE*

MODE 1

Vorwärts / *Forward*

Gas / *Throttle*

Links drehen /
Left rotation



Rechts drehen /
Right rotation

Links rollen /
Left sideward



Rechts rollen /
Right sideward

Rückwärts /
Backward

GAS LINKS / *LEFT HAND THROTTLE*

MODE 2

Gas / *Throttle*

Vorwärts / *Forward*

Links drehen /
Left rotation



Rechts drehen /
Right rotation

Links rollen /
Left sideward



Rechts rollen /
Right sideward

Rückwärts /
Backward

EXPLOSIONSZEICHNUNG / EXPLODED VIEW

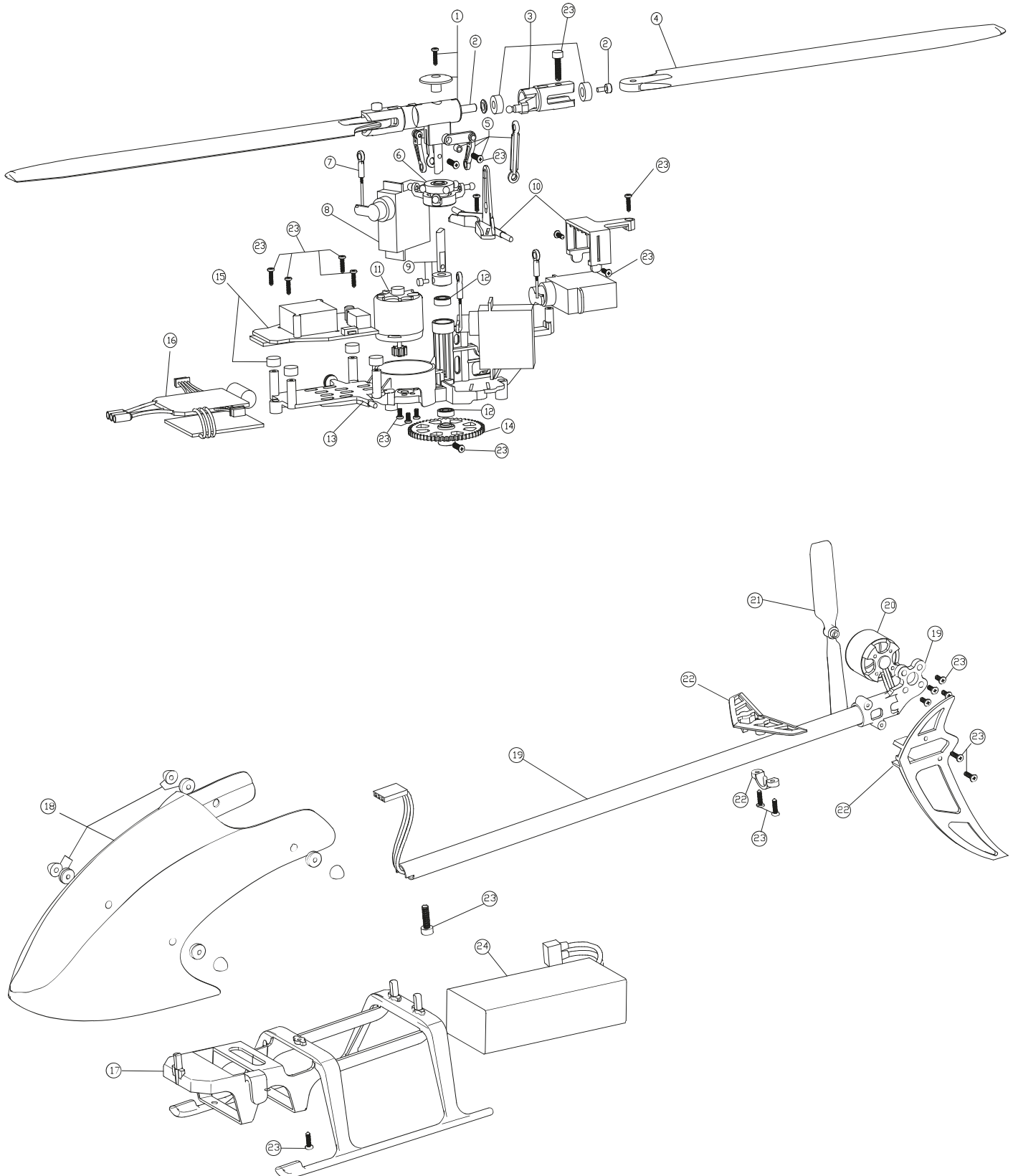

No.	Name dt.	Name eng.
1	Rotorkopf	<i>Rotor Head</i>
2	Horizontale Achse	<i>Horizontal Axle</i>
3	Rotorblatthalter	<i>Rotor Clip Set</i>
4	Rotoren	<i>Rotor</i>
5	Verbindungsschellen	<i>Links</i>
6	Taumelscheibe	<i>Swash plate</i>
7	Anlenkung	<i>Lower link</i>
8	Servo	<i>Servo</i>
9	Spindel	<i>Spindle</i>
10	Servohalterung	<i>Servo Mount</i>
11	Hauptmotor	<i>Main Motor</i>
12	Kugellager Set	<i>Bearing Set</i>
13	Hauptrahmen	<i>Main Frame</i>
14	Hauptzahnrad	<i>Main Gear</i>
15	Elektronikeinheit	<i>Flight Control Main Board</i>
16	Regler	<i>ESC</i>
17	Landegestell	<i>Landing gear</i>
18	Haube	<i>Cover</i>
19	Heckrohr	<i>Tail boom</i>
20	Heckmotor	<i>Tail Motor</i>
21	Heckrotor	<i>Tail Rotor</i>
22	Finne	<i>Fin</i>
23	Schrauben Set	<i>Screw Set</i>
24	Akku	<i>Battery</i>
25	Ladekabel	<i>Charger</i>
26	Fernsteuerung	<i>Transmitter</i>